

Höhe Z [mm]		Normandie gerade 14x210/167
3160	+1	
3150	210	Verkürzte Höhe der ersten Lauffläche
3140	200	Länge der Treppe "90" Y = 2381 mm
3130	190	Länge der Treppe "80" Y = 2381 mm
3120	180	Länge der Treppe "70" Y = 2381 mm
3110	170	Zusätzliche ersten Schritt
3100	160	
3090	150	
3080	140	
3070	130	
3060	120	
3050	110	
2940	2940	
2930	200	Verkürzte Höhe der ersten Lauffläche
2920	190	Länge der Treppe "90" Y = 2214 mm
2910	180	Länge der Treppe "80" Y = 2214 mm
2900	170	Länge der Treppe "70" Y = 2214 mm
2890	160	Standard Treppe
2880	150	
2870	140	
2860	130	
2850	120	
2840	110	
2830	100	
2730	-1	
2720	200	Verkürzte Höhe der ersten Lauffläche
2710	190	Länge der Treppe "90" Y = 2047 mm
2700	180	Länge der Treppe "80" Y = 2047 mm
2690	170	Länge der Treppe "70" Y = 2047 mm
2680	160	Verkürzung der Treppe -1 Lauffläche
2670	150	
2660	140	
2650	130	
2640	120	
2630	110	
2620	100	
2520	-2	
2510	200	Verkürzte Höhe der ersten Lauffläche
2500	190	Länge der Treppe "90" Y = 1880 mm
2490	180	Länge der Treppe "80" Y = 1880 mm
2480	170	Länge der Treppe "70" Y = 1880 mm
2470	160	Kürzung der Treppe -2 Stufen
2460	150	
2450	140	
2440	130	
2430	120	
2420	110	
2410	100	
2310	-3	
2300	200	Verkürzte Höhe der ersten Lauffläche
2290	190	Länge der Treppe "90" Y = 1713 mm
2280	180	Länge der Treppe "80" Y = 1713 mm
2270	170	Länge der Treppe "70" Y = 1713 mm
2260	160	Verkürzung der Treppe -3 Stufen
2250	150	
2240	140	
2230	130	
2220	120	
2210	110	
2200	100	

756 27 Valašská Bystrice 225
TSCHECHIEN
Telefon: 00420 571 646 488
fax: 00420 571 646 188
e-shop: http://www.aaa-treppen.de
website: http://www.commodum.cz
e-mail: commodum@commodum.cz



FRN: 46577238
SRN: CZ46577238
Banking contact:
SWIFT: KOMBCZPP
IBAN: CZ440100000198869790287

Gesellschaft ist im Handelsregister Kreisgericht in Ostrava, Abschnitt C gehalten, file 3318 registriert

m1

NORMANDIE gerade 2940

Höhe - 2940mm

Breite der Treppe - 700; 800; 900mm
(gemessen am äußeren Seiten der Strahlen)

Aufbrüche - nein

Holzart - Fichte, Buche

Breite der Lauffläche - ja

Materialstärke - 31mm

Geländerpfosten - 70x31mm

Profil von Handlauf - 114x31mm

Geländer der Handlauf - linearer

Breite der Lauffläche - 167mm

Höhe der Lauffläche - 210mm

Grad der Lauffläche - 23mm

Winkel - 51,5°

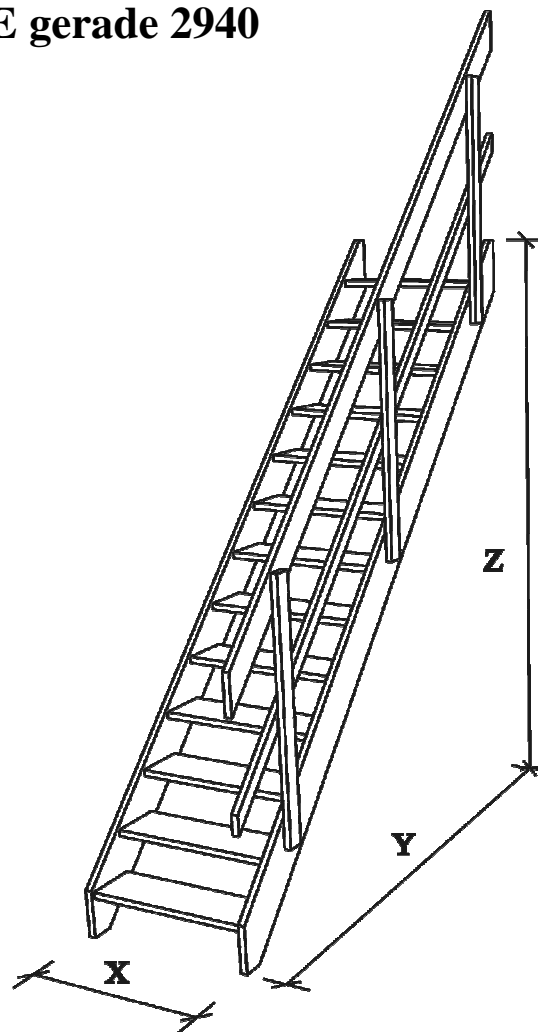
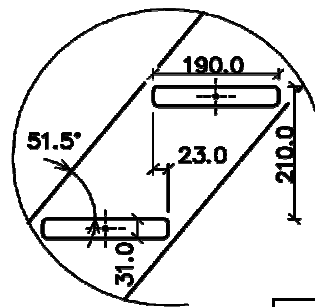

Dimensionen				EUR/stk	
Breite	X	Y	Z	ohne Aufbrüche	
[cm]	[mm]	[mm]	[mm]	Fichte	Buche
"70"	700	2214	2940		
"80"	800	2214	2940		
"90"	900	2214	2940		

	Fichte	Buche
Handlauf		

Preise ohne Mehrwertsteuer, Oberflächenbehandlung, Transport und Montage.
Treppen geliefert zerlegt.